



DBS1 & DBS2 Serisi



T TANYUM KATKILI EMAYEL
TEK VE  FT SERPANT NL BOYLERLER



GENEL ÖZELLİKLER

- Yer tipi
- 150 litre - 1000 litre kapasite aralığı
- Titanyum katkılı yüksek kalite emaye iç kazan
- Flanşlı tip elektrikli rezistans takviyesi (Opsiyonel)
- Otomatik metal kaynak
- Magnezyum Anod
- 50mm CFC-Free Polüretan izolasyon
- 50mm CFC-Free Polietilen köpük izolasyon (750 ve 1000 litre)
- Tek & Çift çelik üzeri emaye kaplamalı serpantin devresi
- Maksimum çalışma basıncı 10bar
- Maksimum test basıncı 16bar
- Maksimum çalışma sıcaklığı 95°C
- Maksimum serpantin test basıncı 25bar
- Estetik ve sade görünüm
- 2 yıl ürün garantisi
- 10 yıl yedek parça temin garantisi



ÜRÜN TANITIMI

Diko DBS1 ve DBS2 serisi tek ve çift serpantinli boylerler, güneş kolektörleri ve kalorifer kazan sistemi ile birlikte sıcak suyun hazırlanması ve depolanması amacıyla kullanılır. 150 – 1000 litre kapasite aralığına sahiptir. Dik tip ve yere monte edilen boylerlere, opsiyonel elektrikli rezistans takviyesi de yapılabilmektedir.

- Boyler iç yüzeyleri ileri teknoloji Ti katkılı emaye ile kaplanmıştır.
- Emaye iç yüzey ile hijyenik depolama imkanı sağlanmakta ve mikro organizmaların yerleşmeleri önlenmektedir.
- 50mm ve 40kg/m³ poliüretan izolasyon ile depolanan su sıcaklığı, uzun süre korunur.
- Mg anod ile korozyona karşı koruma sağlanmıştır. Depo içerisinde meydana gelen elektroliz yardımı ile çözünen anod, iç kazanı korozif etkilere karşı korur.
- Boyler dış gövdesi fermuarlı ve kolay temizlenebilen PVC kılıf ile kaplıdır.
- Periyodik bakımlarda iç kazanın temizlenebilmesi için flanşlı tip temizleme kapağı mevcuttur.
- Opsiyonel elektrikli rezistans takviyesi yapılabilmektedir.



DBS1 SER S TEK SERPANT NL BOYLERLER TEKNİK ÖZELLİKLER



MODEL	DBS1-150	DBS1-200	DBS1-300	DBS1-500	DBS1-750	DBS1-1000
KAPASİTE	150 L	200 L	300 L	500 L	750 L	1000 L
SERPANTIN GR / ÇIKI	1"	1"	1"	1"	1"	1"
SERPANTIN YÜZEY	0,74 m ²	0,95 m ²	1,00 m ²	2,15 m ²	2 m ²	2,7 m ²
90°C SERPANTIN GR VE 10/45°C KULLANIM SUYU	36KW / 884 lt/h	40KW / 982 lt/h	41KW / 1010 lt/h	72KW / 1769 lt/h	75KW / 1769 lt/h	97KW / 2383 lt/h
SOLUK SU GR	1"	1"	1"	1 1/2"	1 1/2"	1 1/2"
SICAK SU ÇIKI	1"	1"	1"	1 1/2"	1 1/2"	1 1/2"
RE-SİRKÜLASYON	3/4"	3/4"	3/4"	1"	1"	1"
Mg ANOD	3/4"	3/4"	3/4"	3/4"	3/4"	3/4"
max.ÇALIŞMA BASINCI	10 bar	10 bar	10 bar	10 bar	10 bar	10 bar
max.ÇALIŞMA SICAKLIĞI	95°C	95°C	95°C	95°C	95°C	95°C
İZOLASYON	CFC-Free Poliüretan	CFC-Free Poliüretan	CFC-Free Poliüretan	CFC-Free Poliüretan	CFC-Free Polietilen	CFC-Free Polietilen
BRÜTO AĞIRLIK	78 kg	88 kg	119 kg	165 kg	205 kg	248 kg
PAKET BOYUTLARI (EN x BOY x YÜKSEKLİK)	60x60x119 cm	60x60x146 cm	65x65x160 cm	80x80x183 cm	100x100x211 cm	110x110x215 cm

Elektrikli rezistans mü teri talebi do rultusunda eklenebilen opsiyonel bir aksesuar olup, temizleme flan ına takılabilmektedir.



DBS2 SER S Ç FT SERPANT NL BOYLERLER TEKNİK ÖZELLİKLER



MODEL	DBS2-150	DBS2-200	DBS2-300	DBS2-500	DBS2-750	DBS2-1000
KAPASİTE	150 L	200 L	300 L	500 L	750 L	1000 L
SERPANT N_1 (S1) GR / ÇIKI	1"	1"	1"	1"	1"	1"
SERPANT N_2 (S2) GR / ÇIKI	1"	1"	1"	1"	1"	1"
SERPANT N YÜZEY S1 / S2	0,52 / 0,71 m ²	0,71 / 0,92 m ²	0,75 / 0,96 m ²	1,24 / 1,82 m ²	1,4 / 2,0 m ²	1,9 / 2,7 m ²
90°C S1 GR VE 10/45°C KULLANIM SUYU	16KW / 393 lt/h	18KW / 442 lt/h	19KW / 466 L/h	34KW / 835 L/h	50KW / 1228 L/h	62KW / 1534 L/h
90°C S2 GR VE 10/45°C KULLANIM SUYU	18KW / 442 lt/h	21KW / 516 lt/h	22KW / 540 lt/h	42 KW / 1032 lt/h	68KW / 1670 lt/h	84 KW / 2064 lt/h
SÜZGEÇ	1"	1"	1"	1 1/2"	1 1/2"	1 1/2"
SICAK SU ÇIKI	1"	1"	1"	1 1/2"	1 1/2"	1 1/2"
RE-SİRKÜLASYON	3/4"	3/4"	3/4"	1"	1"	1"
Mg ANOD	3/4"	3/4"	3/4"	3/4"	3/4"	3/4"
max.ÇALIŞMA BASINCI	10 bar	10 bar	10 bar	10 bar	10 bar	10 bar
max.ÇALIŞMA SICAKLIĞI	95°C	95°C	95°C	95°C	95°C	95°C
İZOLASYON	CFC-Free Poliüretan	CFC-Free Poliüretan	CFC-Free Poliüretan	CFC-Free Poliüretan	CFC-Free Polietilen	CFC-Free Polietilen
BRÜT AĞIRLIK	81 kg	101 kg	124 kg	224 kg	215 kg	300 kg
PAKET BOYUTLARI (EN x BOY x YÜKSEKLİK)	60x60x119 cm	60x60x146 cm	65x65x160 cm	80x80x183 cm	100x100x211 cm	110x110x215 cm

Elektrikli rezistans mü teri talebi doğrultusunda eklenebilen opsiyonel bir aksesuar olup, temizleme flanına takılabilmektedir.



DBS1 SER S TEK SERPANT NL BOYLER TEKNİK ÖZELLİKLER VE BOYUTLAR

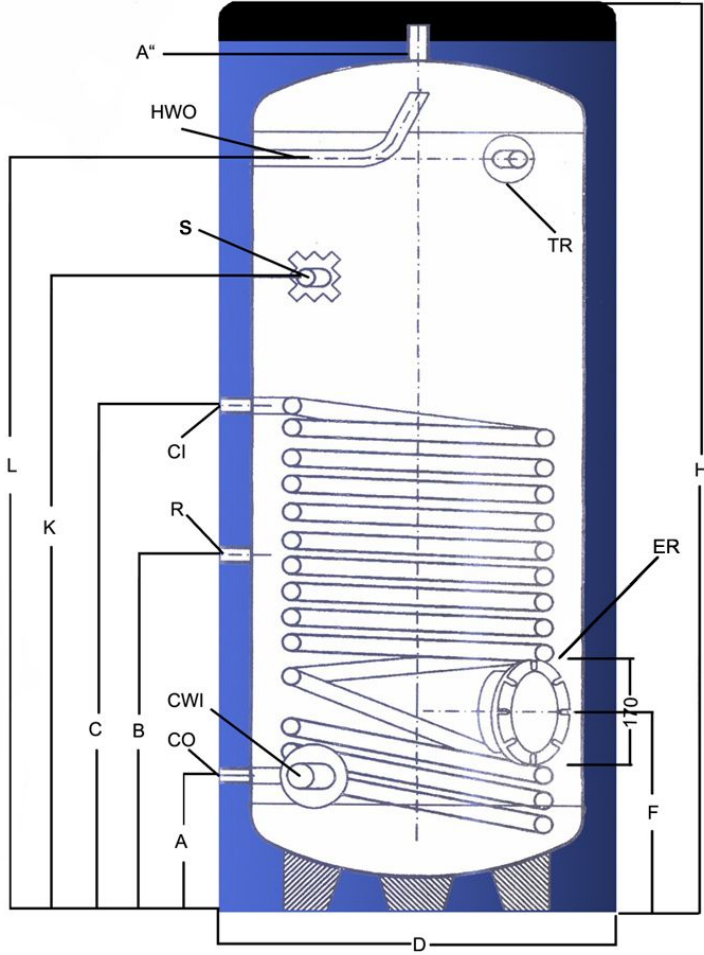

CWI	So uk Su Giri i
HWO	Sıcak Su Çıkışı
CI	Serpantin Giri i
CO	Serpantin Çıkışı
R	Resirkülasyon
A''	Anod
S	Sensör Ba lantı Yeri
TR	Termometre Ba lantı Yeri
F	Boyer Temizleme Flan ı
ER	Rezistans Ba lantı Flan ı

DBS1 SER S BOYUT Ç ZELGES ____ (mm)						
	150L	200L	300L	500L	750L	1000L
A	202	202	230	270	300	330
B	450	500	620	940	535	530
C	722	792	770	1068	970	1080
D	Ø555	Ø555	Ø600	Ø750	Ø950	Ø1050
H	1070	1340	1480	1710	1990	2030
F	310	310	300	450	450	470
K	822	892	1070	1168	1435	1497
L	868	1138	1250	1453	1630	1710



DBS2 SER S Ç FT SERPANT NL BOYLER TEKNİK ÖZELLİKLER VE BOYUTLAR

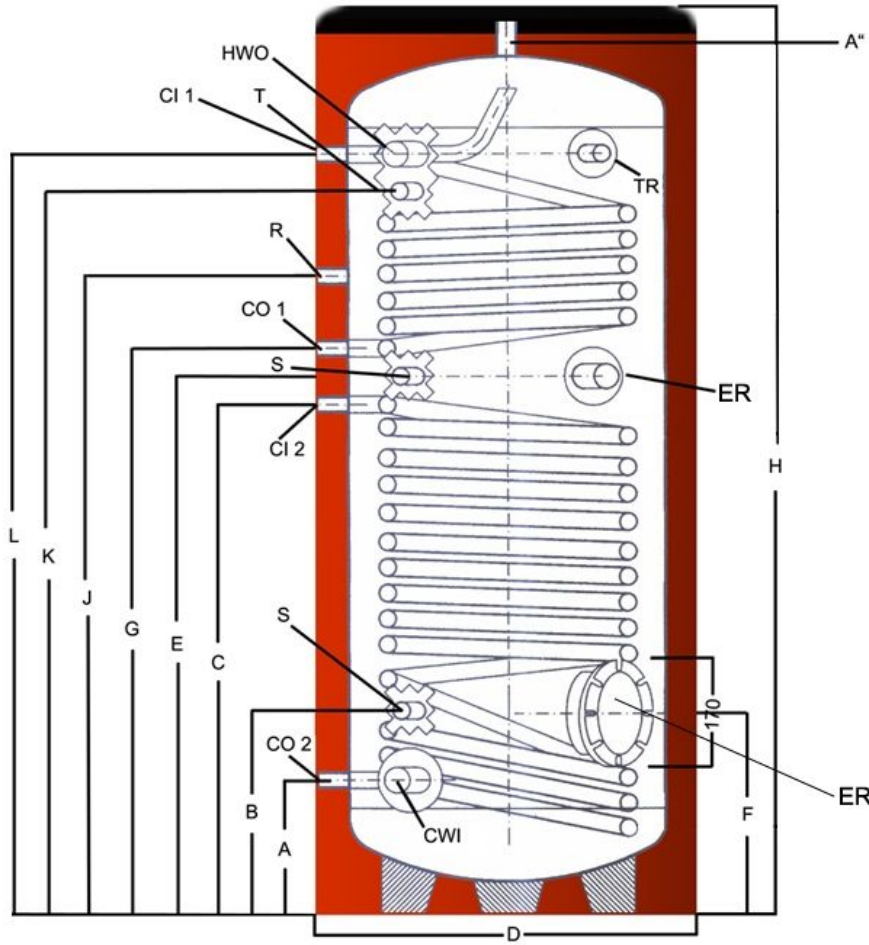

CWI	So uk Su Giri i
HWO	Sıcak Su Çıkı ı
CI	Serpantin Giri i
CO	Serpantin Çıkı ı
R	Resirkülasyon
A''	Anod
S	Sensör Ba lantı Yeri
T	Termostat Ba lantı Yeri
TR	Termometre Ba lantı Yeri
F	Boyer Temizleme Flan ı
ER	Rezistans Ba lantı Flan ı

DBS2 SER S BOYUT Ç ZELGES ____ (mm)						
	150L	200L	300L	500L	750L	1000L
A	202	202	230	270	300	330
B	352	302	370	450	535	530
C	592	692	720	960	535	530
D	Ø555	Ø555	Ø600	Ø750	Ø950	Ø1050
E	631	752	795	1011	1040	1150
F	310	310	300	450	450	470
G	674	812	870	1062	1160	1220
H	1070	1340	1480	1710	1990	2030
J	788	987	1070	1206	1405	1497
K	808	1037	1070	1206	1405	1497
L	874	1112	1170	1350	1560	1670



ELEKTR KL C HAZLAR SAN. ve T C. A. .
mes San. Sitesi A Blok 101. Sok. No:8
Y. Dudullu-Ümraniye / stanbul

Tel: 00 90 216 314 26 26
Fax: 00 90 216 420 49 01